

Bauanleitung für verschiedene Nützlingsförderungsmassnahmen

1) Nist- und Unterschlupfhilfen für Insekten (Insektenhotel)

Material:

- 2 Pfähle á 1, 20 m
- 3 Bretter (Dicke: 2 cm , Breite: 18 cm, Länge: 2 x 140 cm und 1 x 120 cm lang)
- 2 Bretter (Dicke: 1 cm, Breite: 18 cm, Längen: 1 x 50 cm, 1 x 85 cm)
- Dachpappe
- Hohllochziegel (Rückseite mit Lehm verschmieren), bzw. normale Ziegel- oder Kalksandsteine (mit 7 – 10 cm tiefen und 3 – 10 mm breiten Bohrungen versehen)
- Kanthölzer mit Bohrungen (7 – 10 cm tief, 3 – 10 mm im Ø)
- Bambus- oder Tonkingstäbe
- Markhaltige Zweige (z.B. Holunder)
- Drahtgitter
- Streumaterial (z.B. Rindenstücke, Hobelspäne, Nadelzweige, u.s.w.)

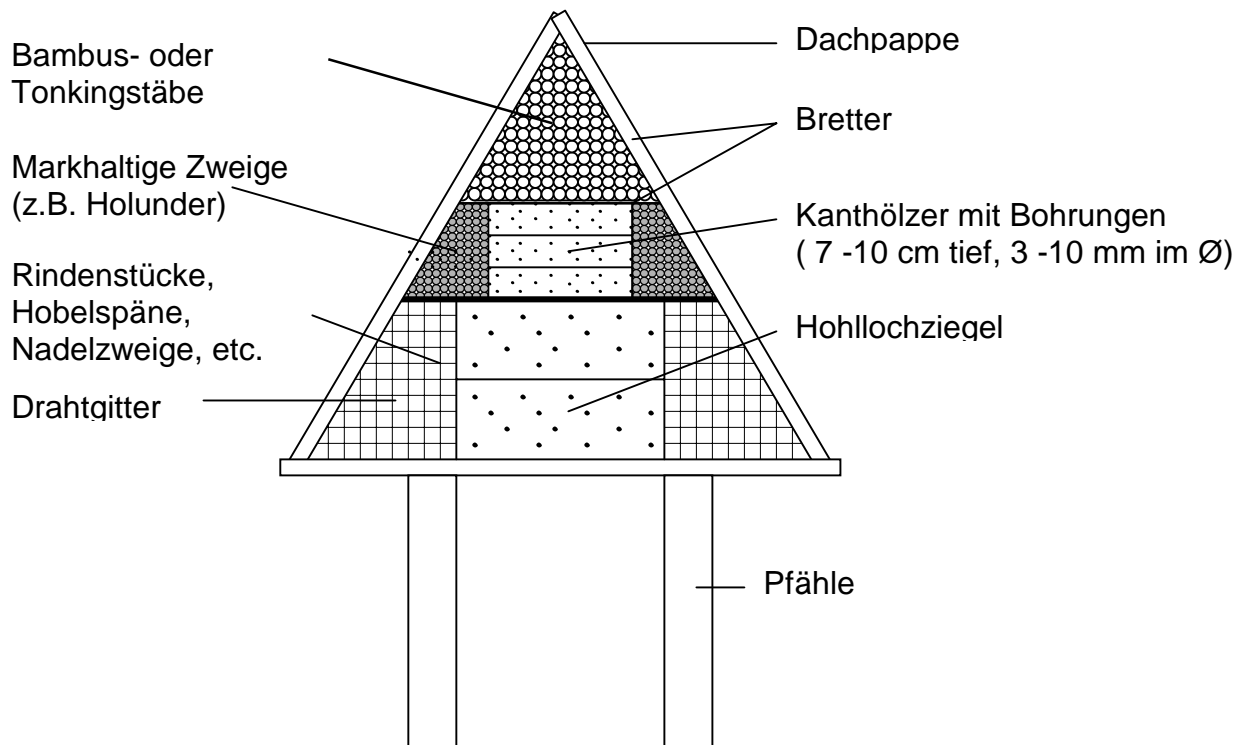

2) Insektenlehmwand

Material:

- 8 Lochsteine
- 2 Holzpfähle (à 2,20 m lang)
- Holzlatten (10 x 2 m lang, 8 x 1,5 m lang, 6 x 0,6 m lang, 2 x 0,95 m lang)
- Weidenruten
- Schilf- oder Strohmatte (0,6 – 0,8 m breit, 4 m lang)
- Lehm
- Gehäckseltes Stroh

Seitenansicht:

Frontalansicht:

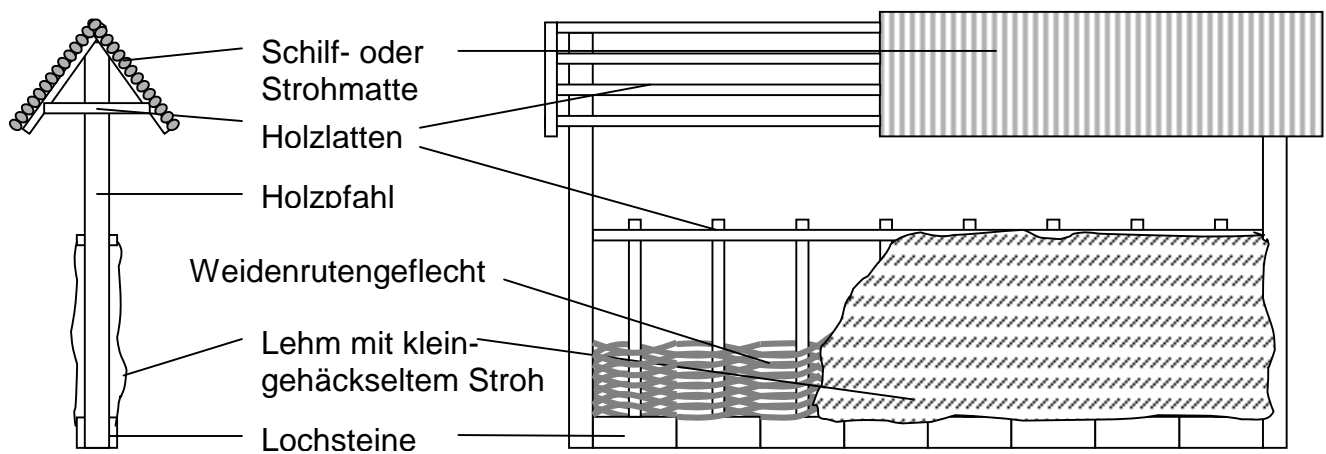

Die Lochsteine dienen als Fundament und zur Befestigung der Holzlatten. Das Grundgerüst, bestehend aus den Pfählen und den Holzlatten ist 2 m lang und 1,90 m hoch (die Größe des Grundgerüsts kann natürlich variiert werden.) Die senkrecht angebrachten Holzlatten sind 1,50 m lang. Zwischen ihnen werden die Weidenruten eingeflochten, die dann mit Lehm bestrichen werden. Die beiden Dachschrägen sind je 0,60 m lang.



3) Florfliegenkasten

Material:

- 10 – 12 Holzleisten (je 4 cm x 25 – 30 cm)
- 3 Bretter (27 – 37 cm breit, 25 – 35 cm lang)
- 1 Brett für die Rückwand (Grösse je nach Wahl der Länge der Seitenbretter)
- 1 Pfahl (1,50 bis 1,80 cm lang)
- Weizenstroh
- Rotbraune Farbe
- Evtl. Dachpappe

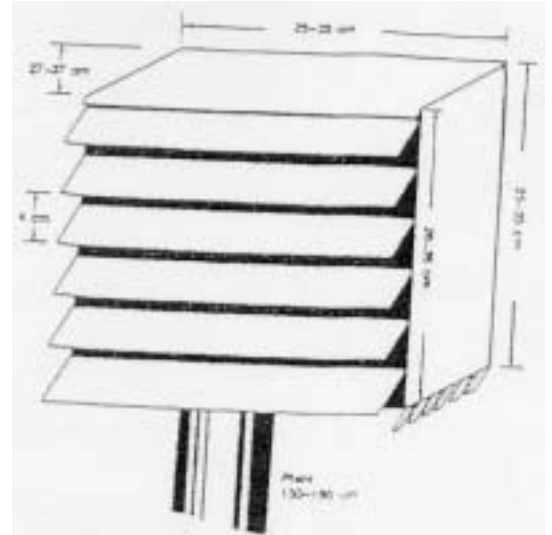

4) Fledermauskasten

Material:

- Brettstücke (je 2 cm dick) in den folgenden Grössen:
 - 40 cm x 26 cm
 - 30 cm x 30 cm
 - 10 cm x 30 cm
 - 2 Stück á 10 cm x 40 (30) cm (einseitig schräg für Seitenbretter)
 - 5 cm x 26 cm
- Holzpfahl (2,50 m lang)
- Dachpappe



5) Vogelnistkasten

Material:

- 2 cm dickes Holz mit den aus der Skizze ersichtlichen Maßen
- Dachpappe
- Aufhängevorrichtung

